

**F1**

**kryt válce motoru a magneta**

进气罩  
·  
导风罩  
·  
进气罩  
·  
导风罩

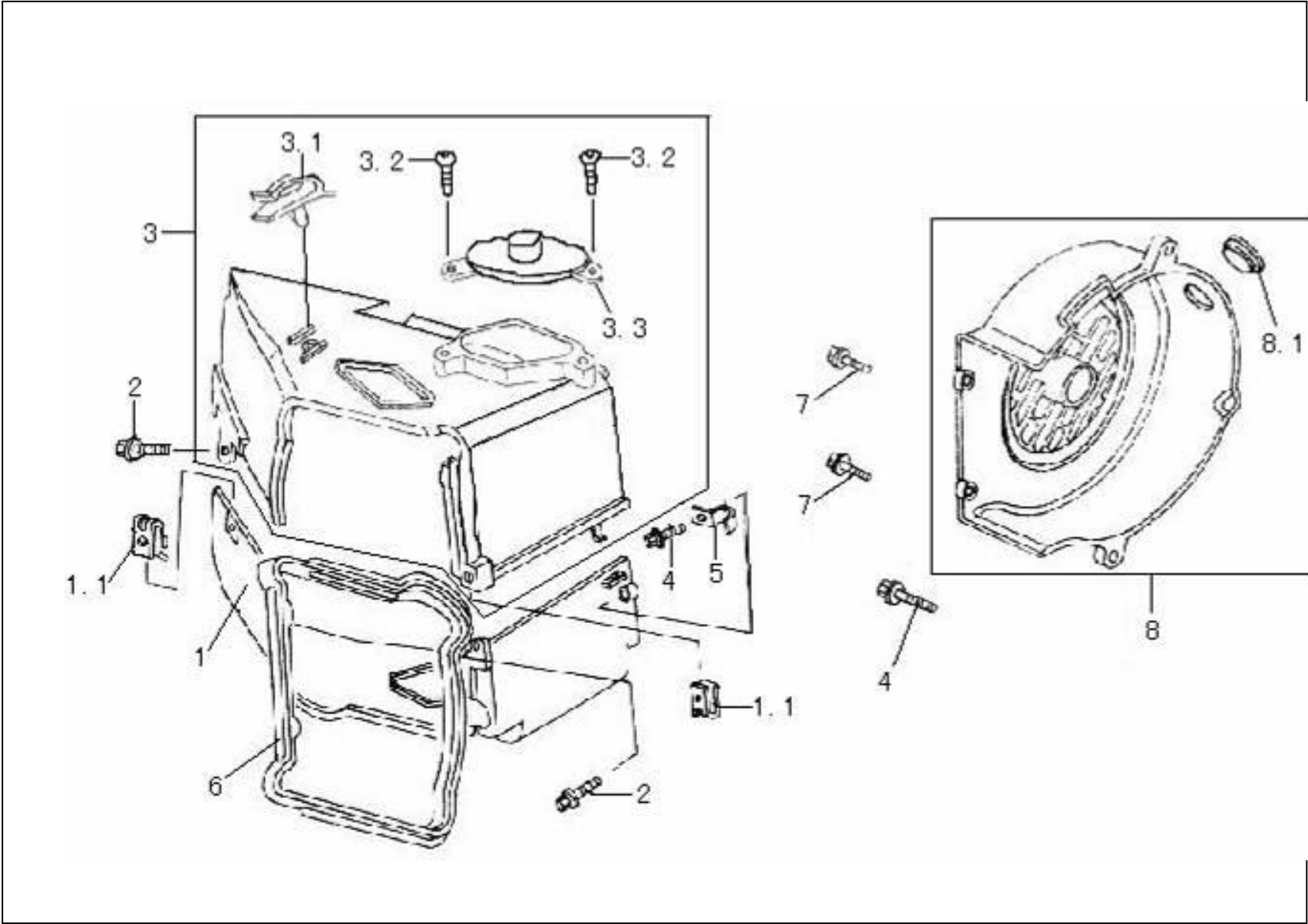

pozice
F1/1
F1/1.1
F1/2
F1/3
F1/3.1
F1/3.2
F1/3.3
F1/4
F1/5
F1/6
F1/7
F1/8
F1/8.1
/
/
/
/
/
/
/
/
/
/

**F2**

**hlava válce**

气缸头

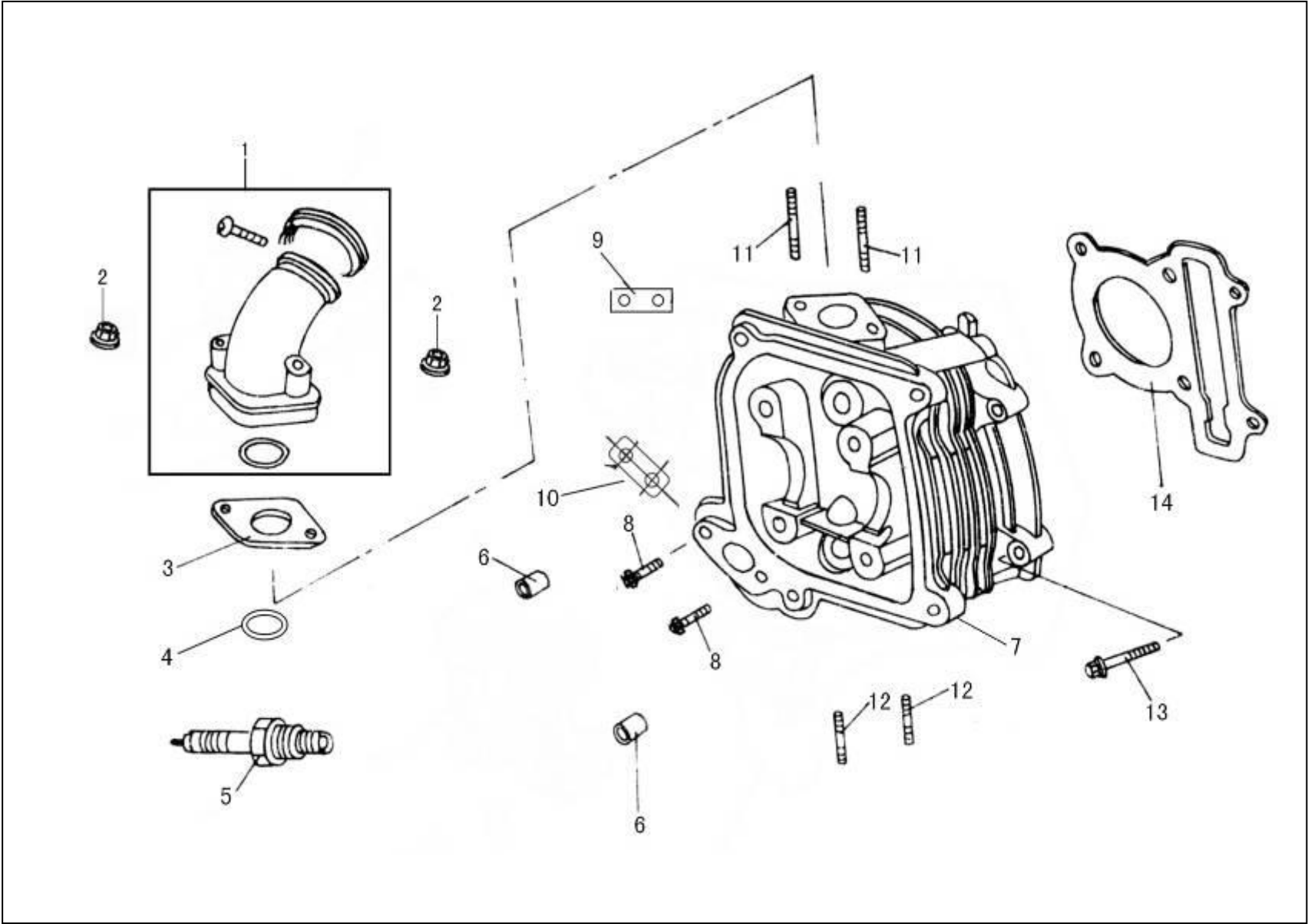

pozice
F2/1
F2/2
F2/3
F2/4
F2/5
F2/6
F2/7
F2/8
F2/9
F2/10
F2/11
F2/12
F2/13
F2/14
/
/
/
/
/
/
/
/
/
/











F8

# pravý kryt motoru

右盖

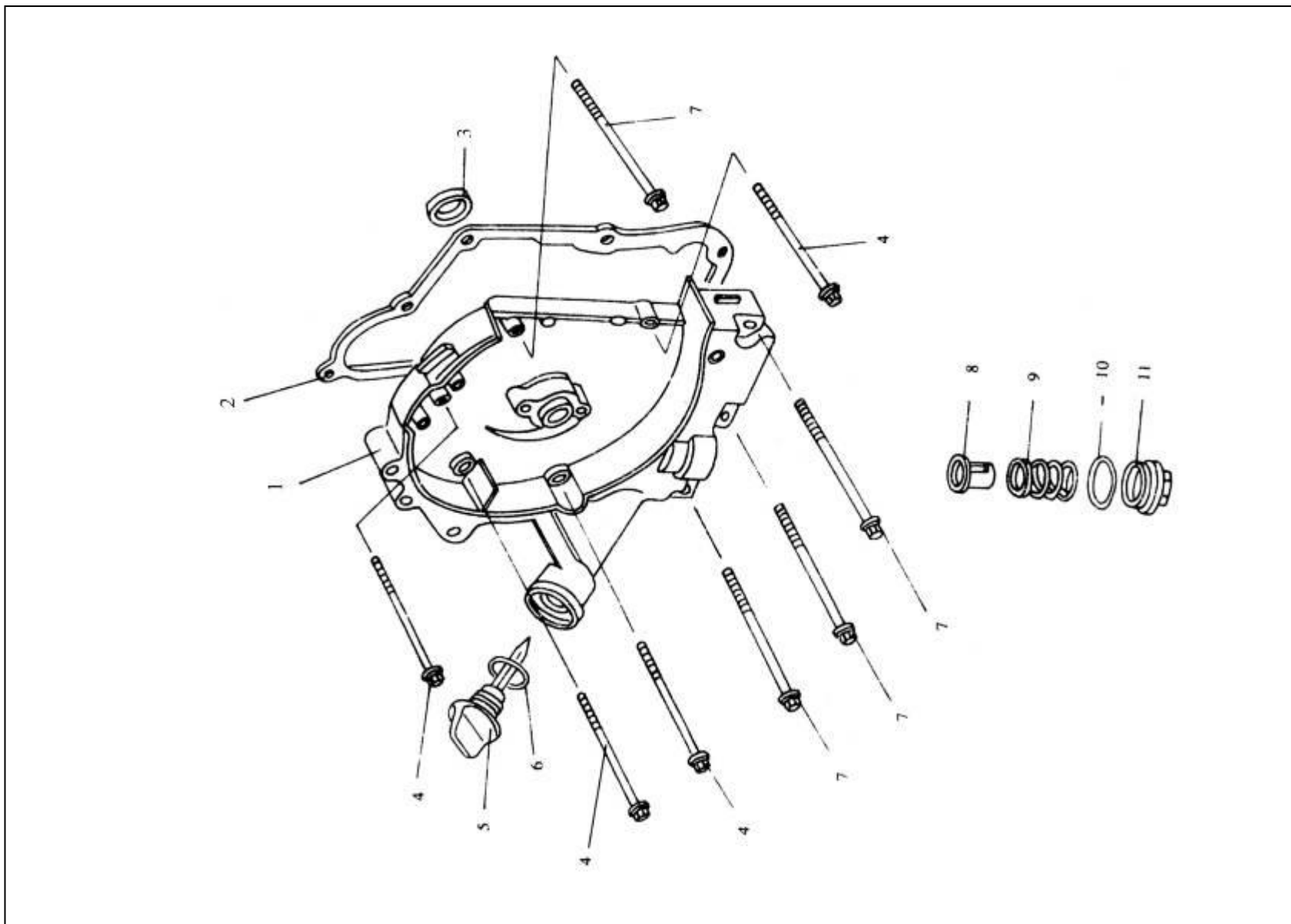

pozice
F8/1
F8/2
F8/3
F8/4
F8/5
F8/6
F8/7
F8/8
F8/9
F8/10
F8/11
/
/
/
/
/
/
/
/
/
/
/
/





**F10**

**magneto a olejové čerpadlo**

磁电机 · 机油泵

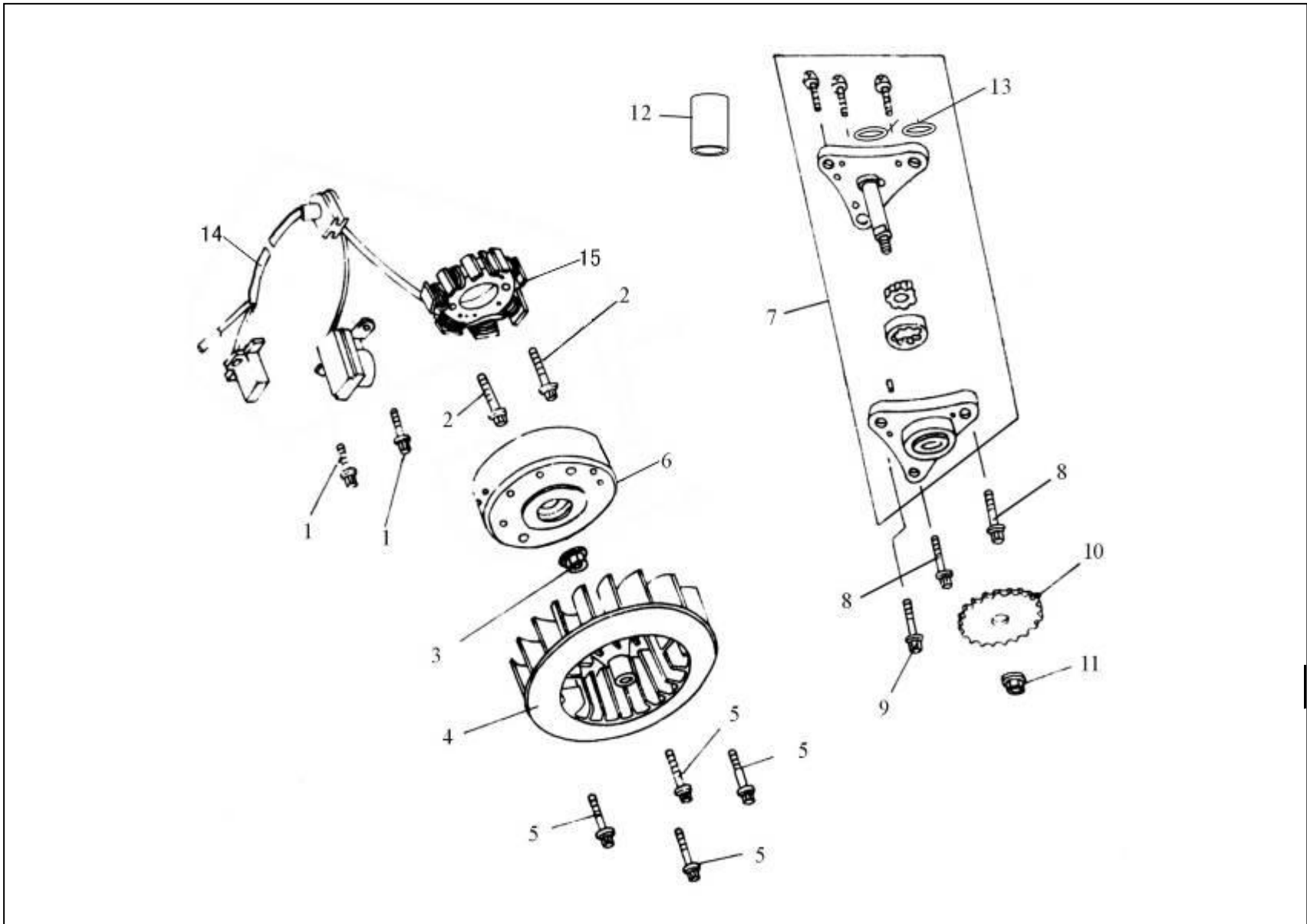

pozice
F10/1
F10/2
F10/3
F10/4
F10/5
F10/6
F10/7
F10/8
F10/9
F10/10
F10/11
F10/12
F10/13
F10/14
F10/15
/
/
/
/
/
/
/
/
/
/



# F12

## Driver variátor a starovací segment

主动轮 · 脚起  
动装置

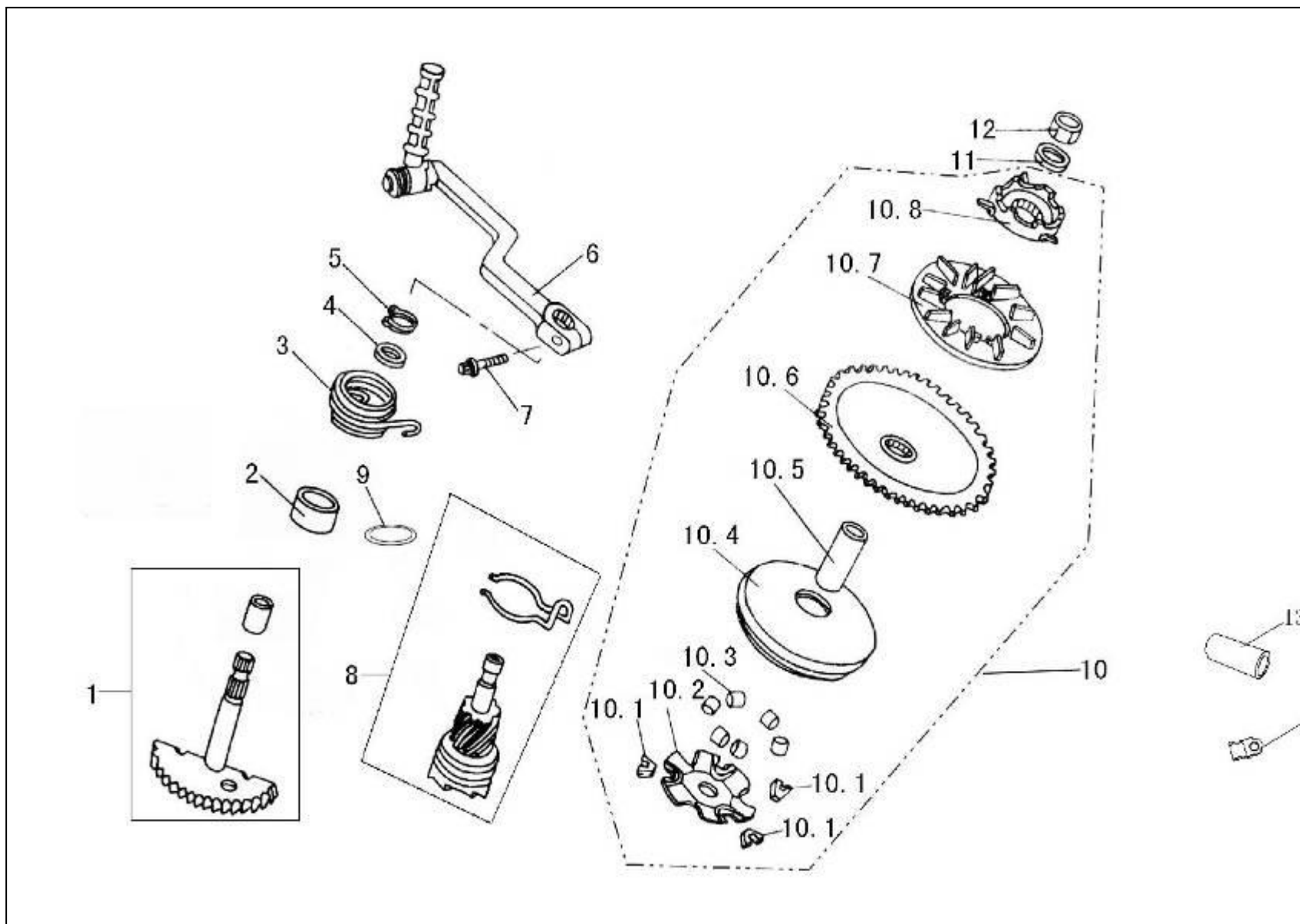

pozice

F12/1

F12/2

F12/3

F12/4

F12/5

F12/6

F12/7

F12/8

F12/9

F12/10

F12/10.1

F12/10.2

F12/10.3

F12/10.4

F12/10.5

F12/10.6

F12/10.7

F12/10.8

F12/11

F12/12

F12/13

F12/14

/

/

# F13

## řemen a pasivní variátor

皮帶  
·  
从动轮

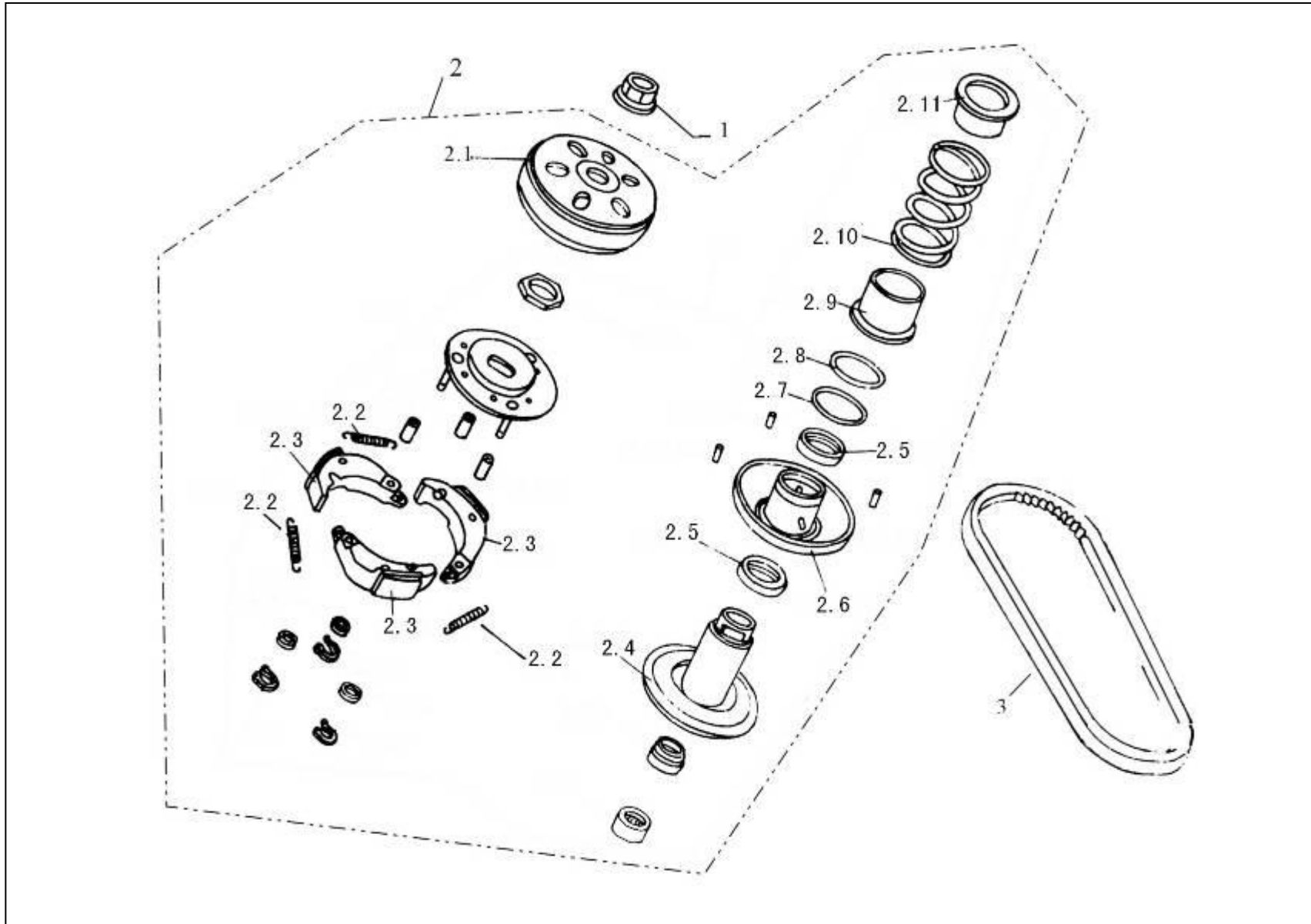

pozice

F13/1

F13/2

F13/2.1

F13/2.2

F13/2.3

F13/2.4

F13/2.5

F13/2.6

F13/2.7

F13/2.8

F13/2.9

F13/2.10

F13/2.11

F13/3

/

/

/

/

/

/

/

/

/

/

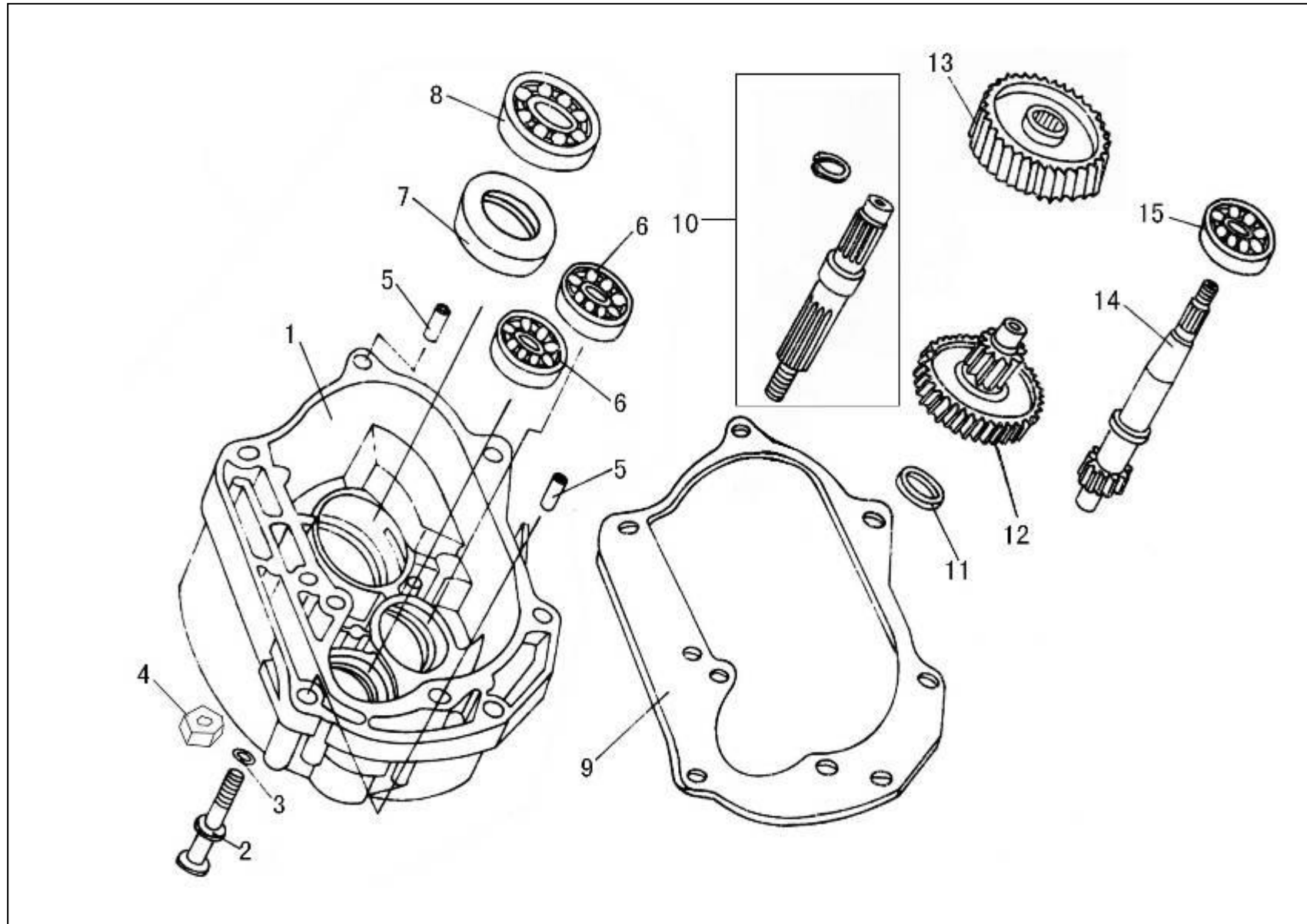
**F14****zadní převodovka**后  
传  
动  
机  
构**pozice**

F14/1

F14/2

F14/3

F14/4

F14/5

F14/6

F14/7

F14/8

F14/9

F14/10

F14/11

F14/12

F14/13

F14/14

F14/15

/

/

/

/

/

/

/

/

/

**F15**

**karter motoru**

曲轴箱

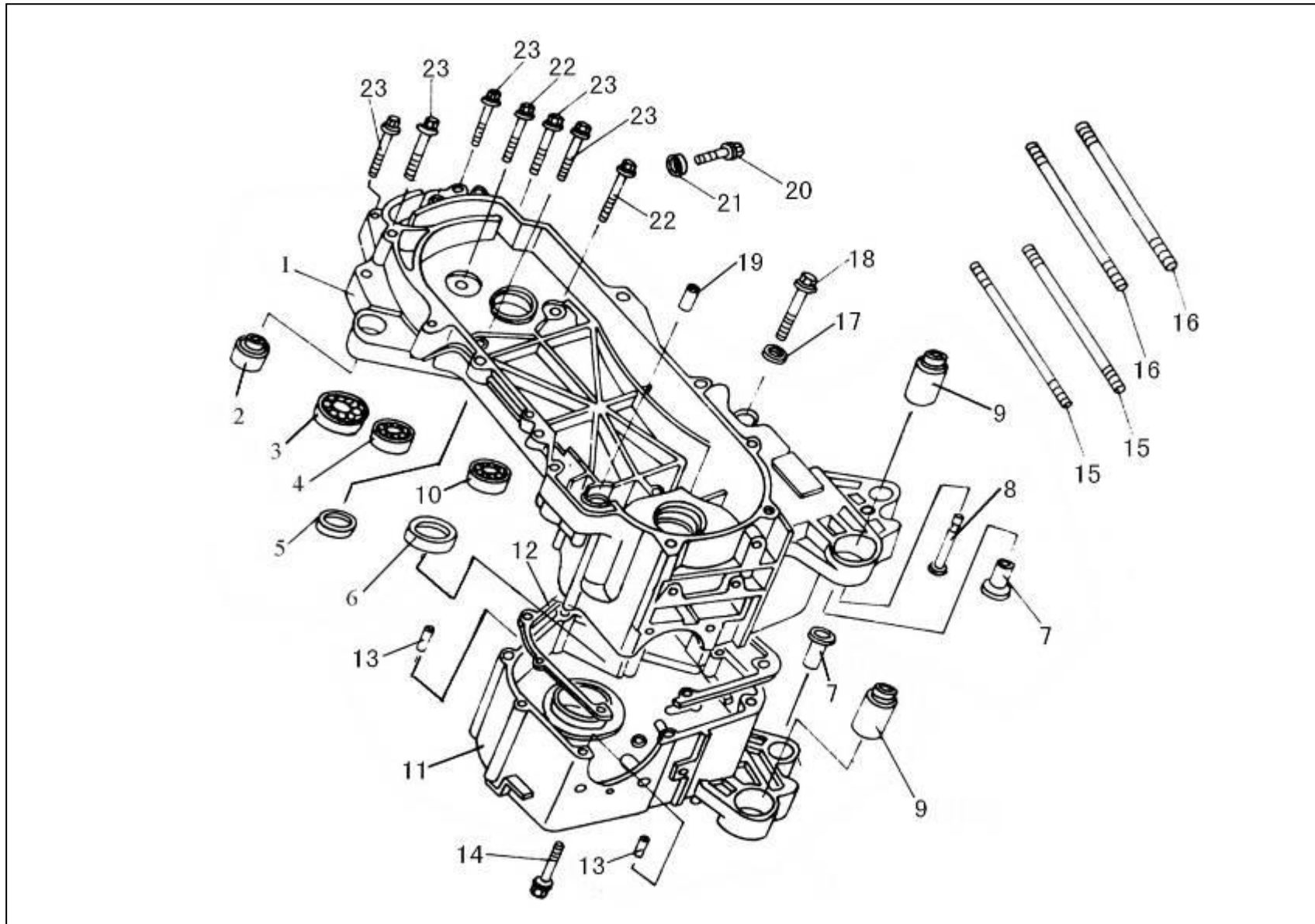

pozice
F15/1
F15/2
F15/3
F15/4
F15/5
F15/6
F15/7
F15/8
F15/9
F15/10
F15/11
F15/12
F15/13
F15/14
F15/15
F15/16
F15/17
F15/18
F15/19
F15/20
F15/21
F15/22
F15/23
/
/



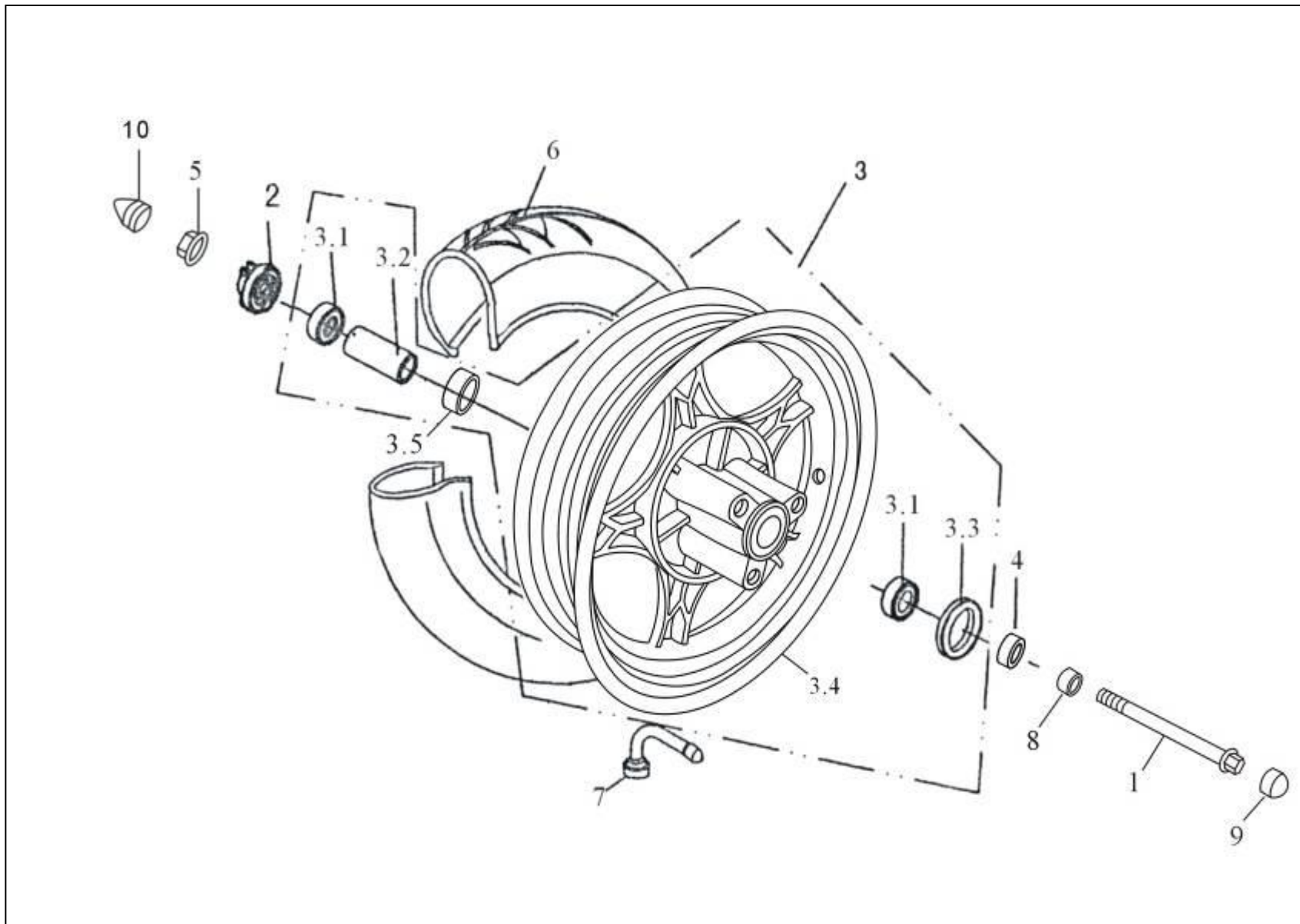

**F17****přední kolo pro kotoučovou brzdou**前  
轮  
—  
碟  
刹**pozice**

F17/1

F17/2

F17/3

F17/3.1

F17/3.2

F17/3.3

F17/3.4

F17/3.5

F17/4

F17/5

F17/6

F17/7

F17/8

F17/9

F17/10

/

/

/

/

/

/

/

/

/





F20

# hlavní stojan

主  
支  
架  
·  
侧  
支  
架

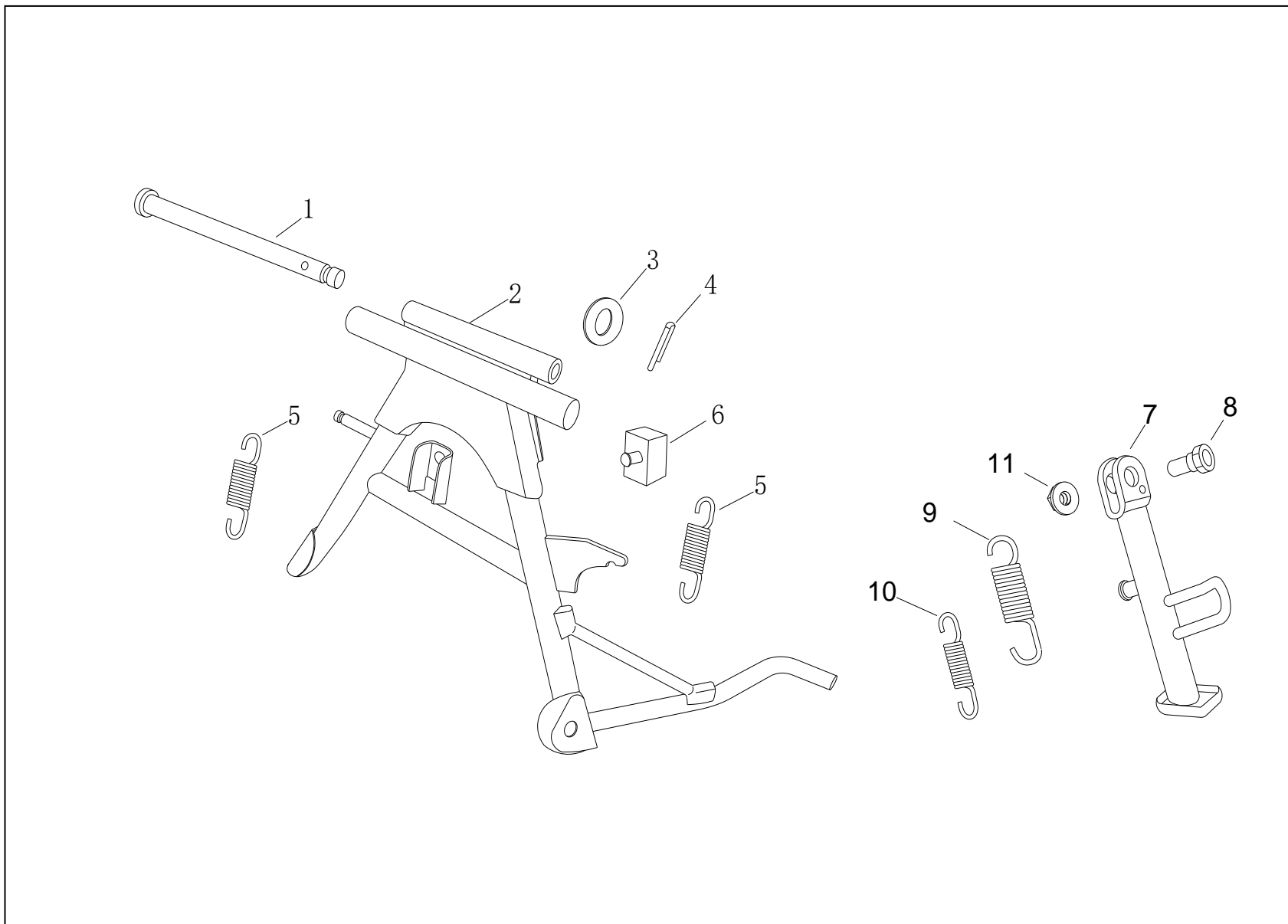

pozice
F20/1
F20/2
F20/3
F20/4
F20/5
F20/6
F20/7
F20/8
F20/9
F20/10
F20/11
/
/
/
/
/
/
/
/
/
/
/
/





**F23**

**přední světlo**

前  
大  
灯

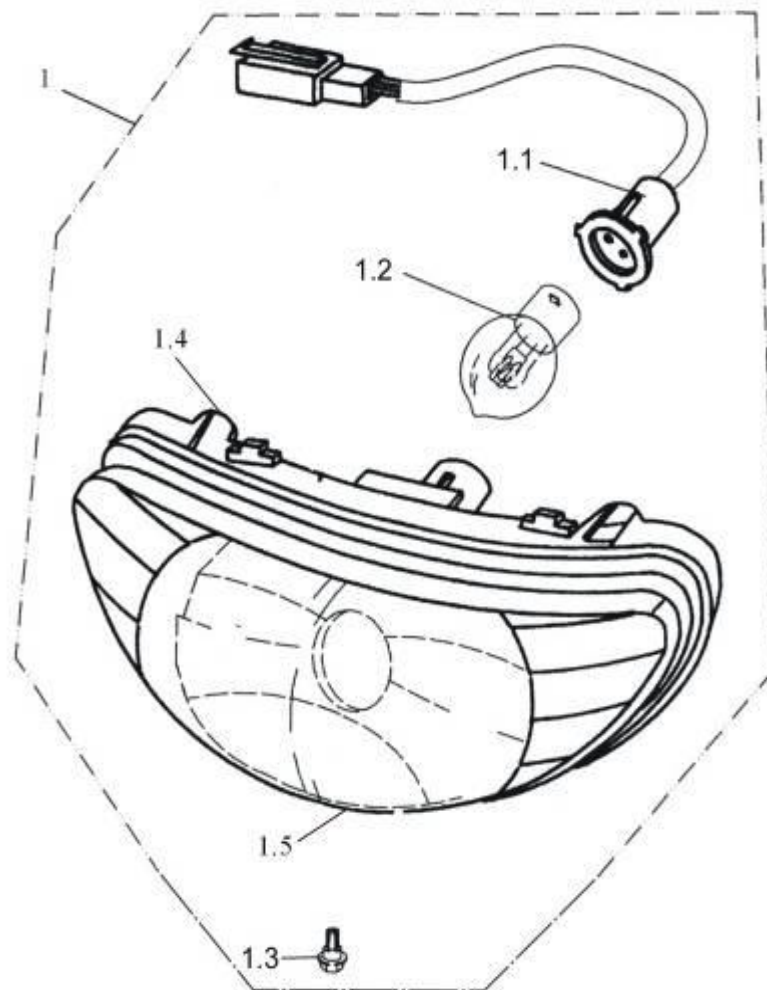

**pozice**

F23/1

F23/1.1

F23/1.2

F23/1.3

F23/1.4

F23/1.5

/

/

/

/

/

/

/

/

/

/

/

/

/

/

/

/

/

/

# F24

## brzdy, řídítka, kapotáž řídítek, ovládání světel

操纵系统  
— 前碟后鼓

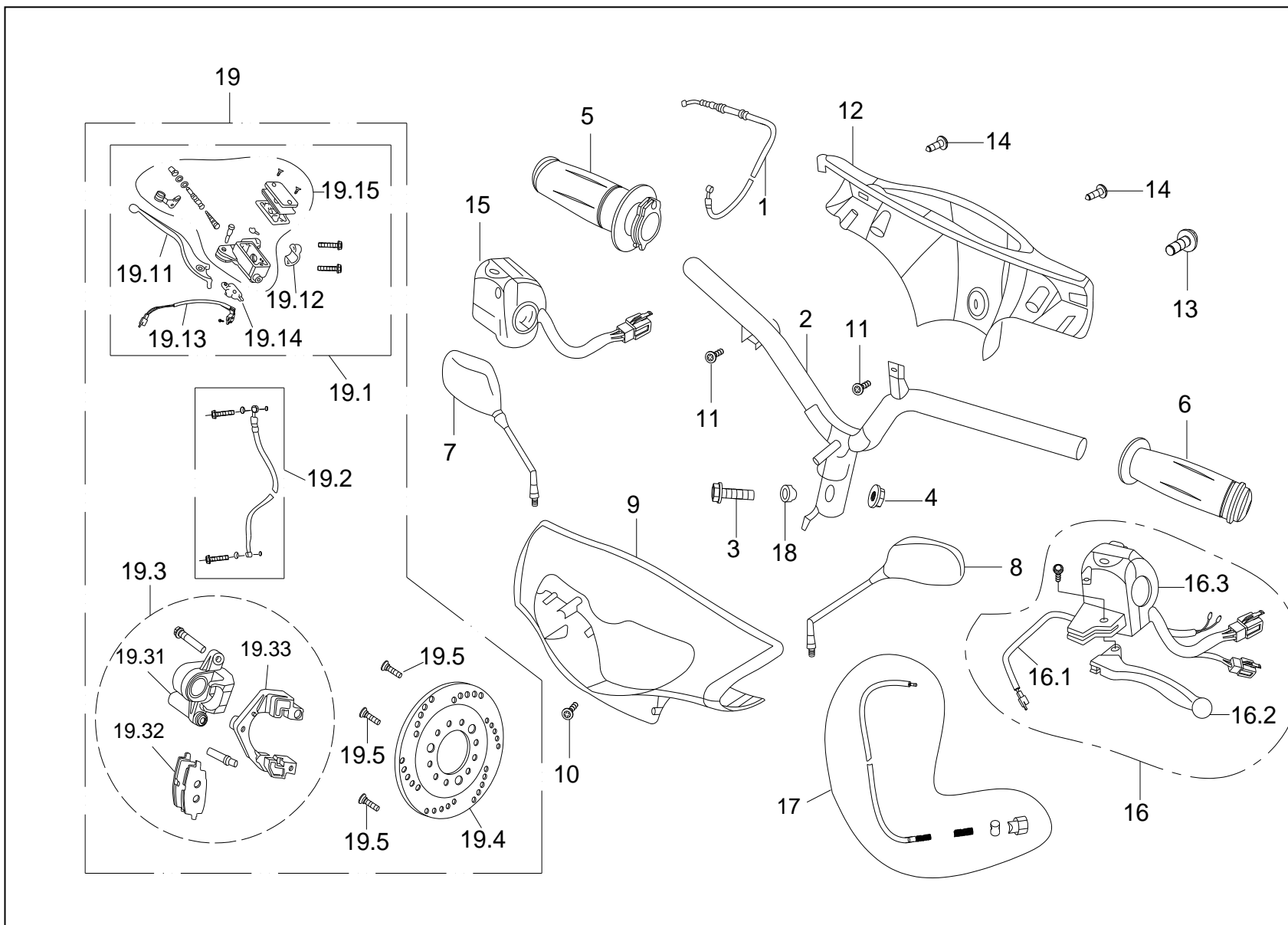

pozice
F24/1
F24/2
F24/3
F24/4
F24/5
F24/6
F24/7
F24/8
F24/9
F24/10
F24/11
F24/12
F24/13
F24/14
F24/15
F24/16
F24/16.1
F24/16.2
F24/16.3
F24/17
F24/18
F24/19
F24/19.1
F24/19.11









F27

plastové díly

前罩  
•  
脚踏板

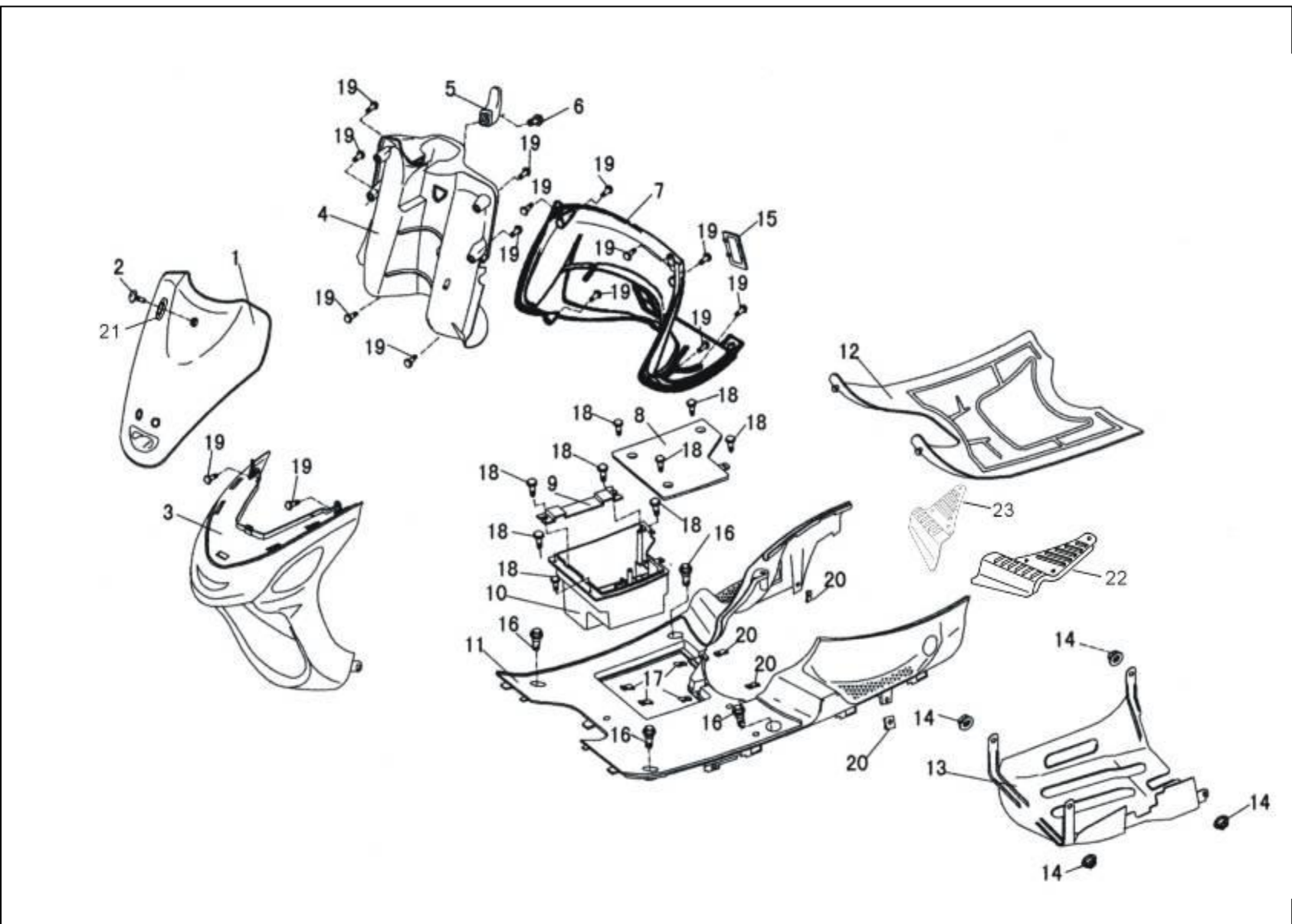

pozice

F27/1

F27/2

F27/3

F27/4

F27/5

F27/6

F27/7

F27/8

F27/9

F27/10

F27/11

F27/12

F27/13

F27/14

F27/15

F27/16

F27/17

F27/18

F27/19

F27/20

F27/21

F27/22

F27/23

/

F28

plastové díly

车体盖  
·  
行李箱

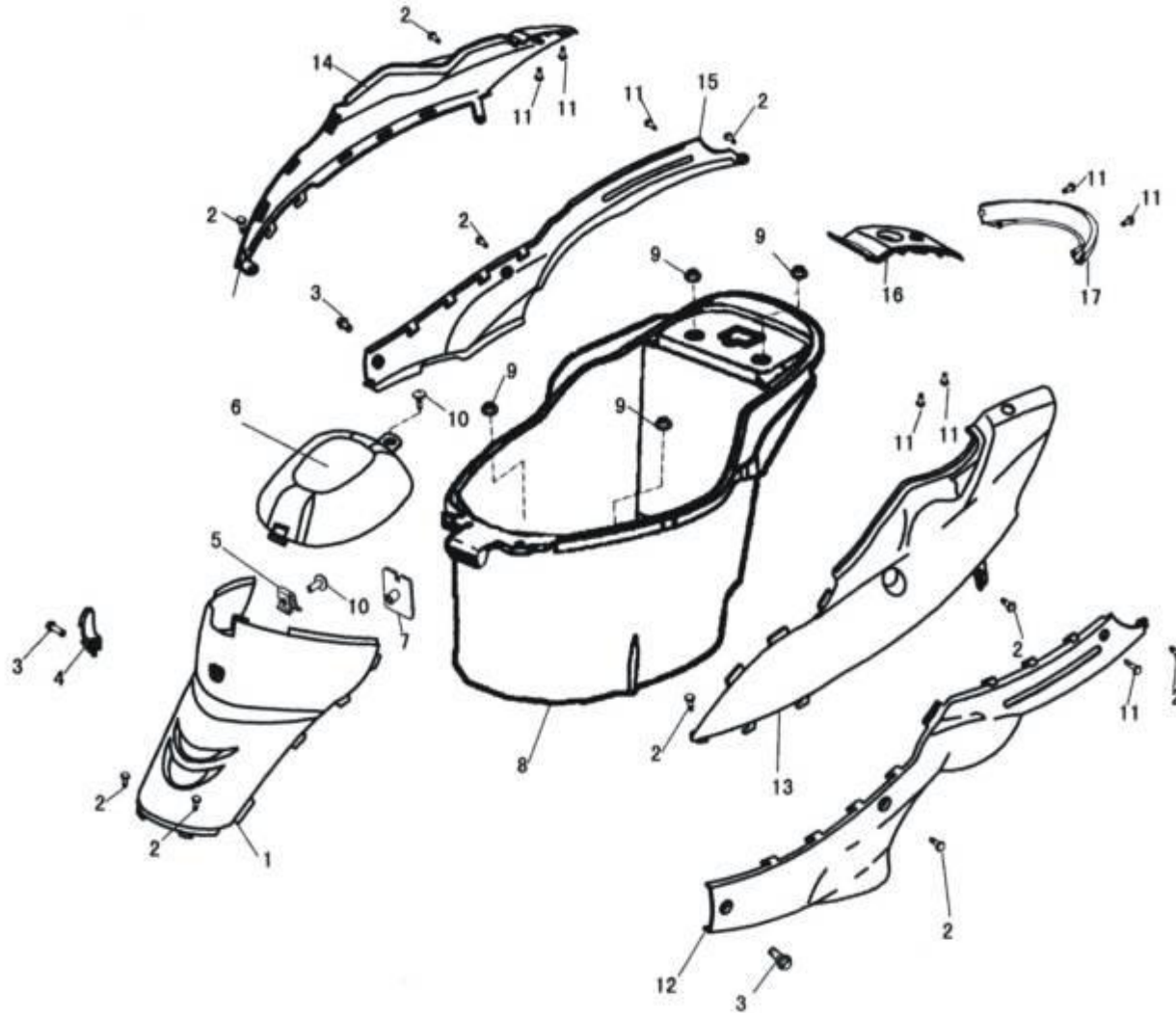

pozice

F28/1

F28/2

F28/3

F28/4

F28/5

F28/6

F28/7

F28/8

F28/9

F28/10

F28/11

F28/12

F28/13

F28/14

F28/15

F28/16

F28/17

/

/

/

/

/

/

/



**F30**

**zadní světlo, blatník**

尾灯  
·  
后挡泥板

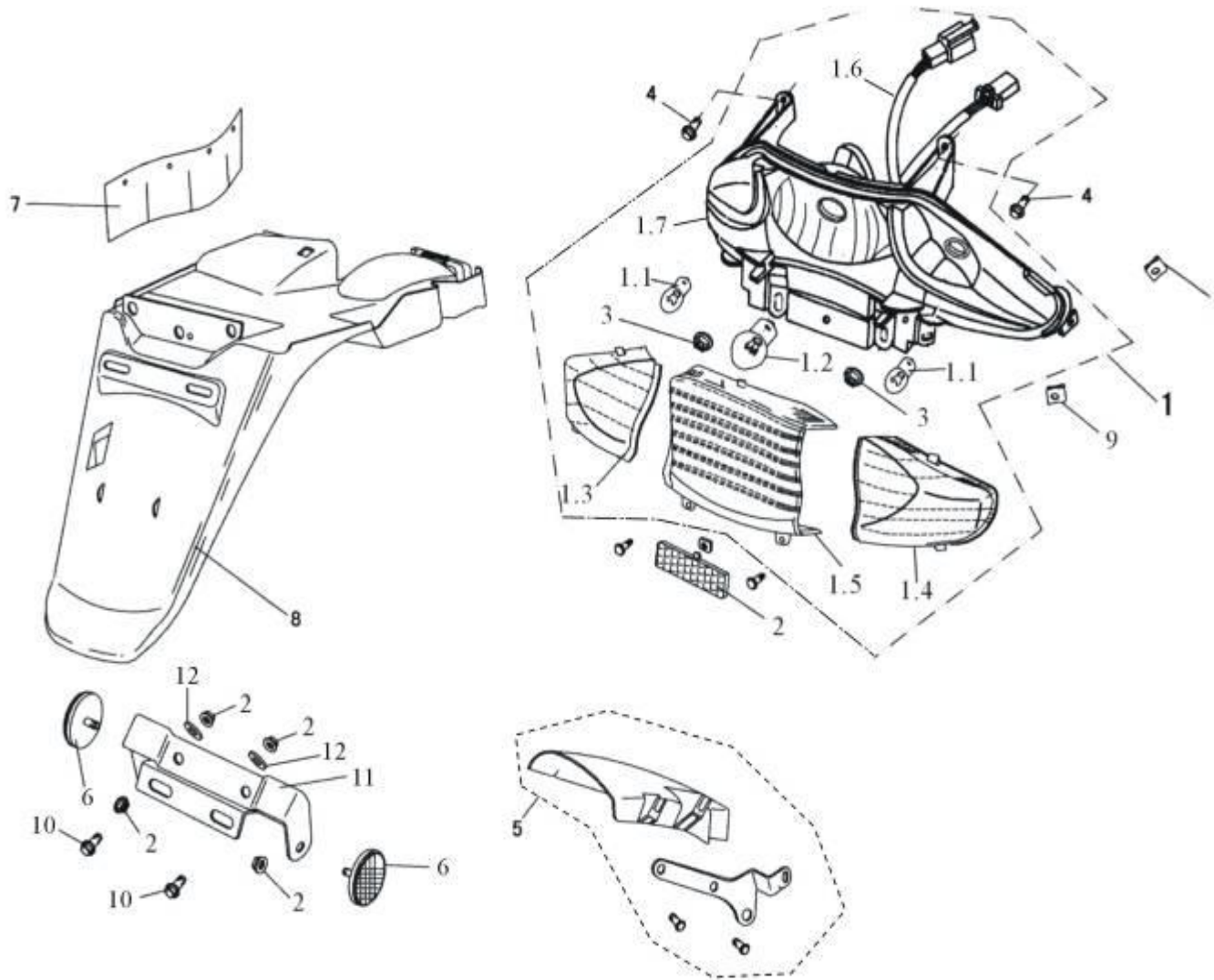

pozice
F30/1
F30/1.1
F30/1.2
F30/1.3
F30/1.4
F30/1.5
F30/1.6
F30/1.7
F30/2
F30/3
F30/4
F30/5
F30/6
F30/7
F30/8
F30/9
F30/10
F30/11
F30/12
/
/
/
/
/
/





**F32**

**nádrž paliva**

油箱

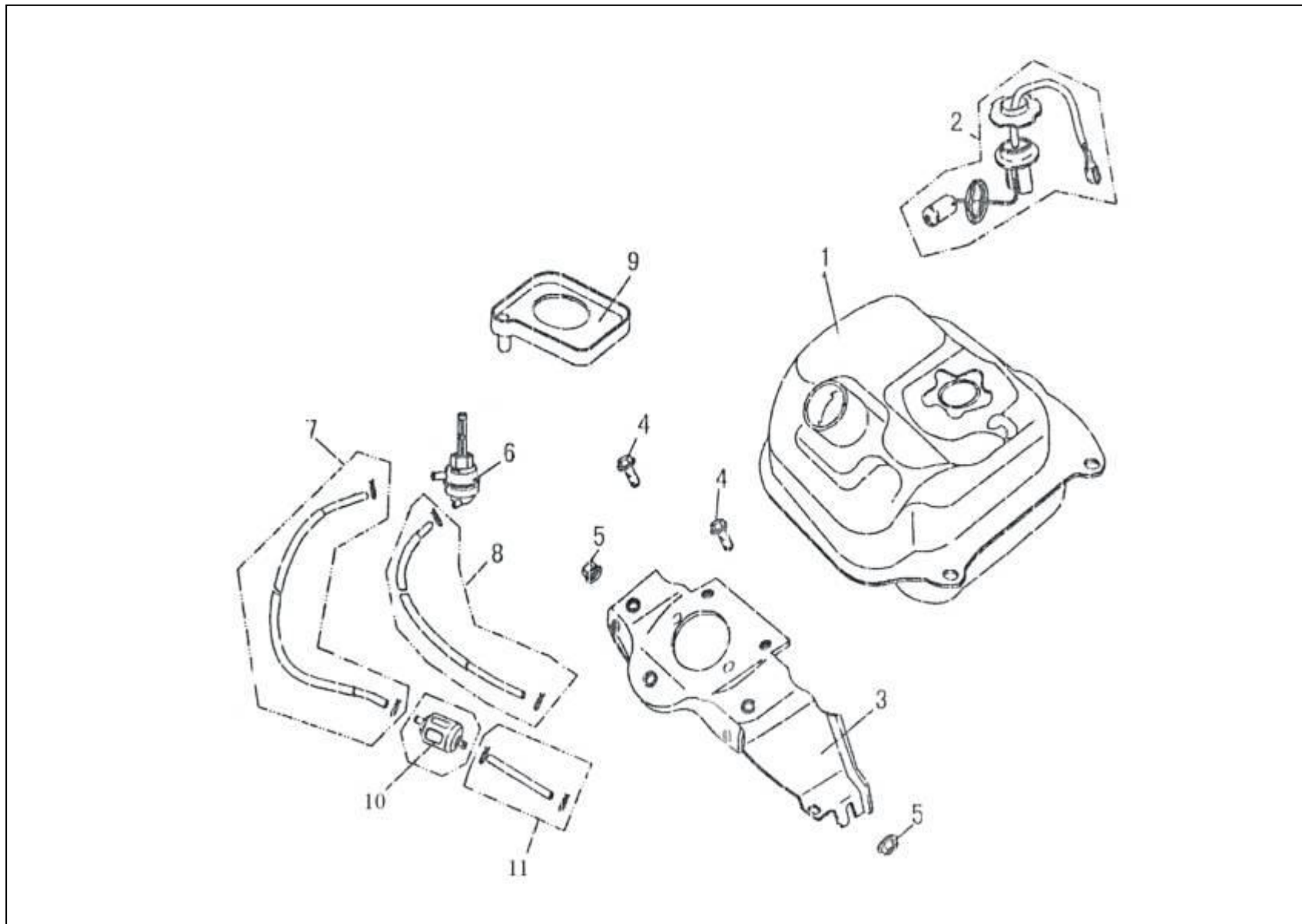

pozice

F32/1

F32/2

F32/3

F32/4

F32/5

F32/6

F32/7

F32/8

F32/9

F32/10

F32/11

/

/

/

/

/

/

/

/

/

/

/

/

/









